

# TOTO

TOTO U.S.A., Inc.

#### Warranty Registration and Inquiry

For product warranty registration, TOTO U.S.A. Inc. recommends online warranty registration. Please visit our web site <http://www.totousa.com>. If you have questions regarding warranty policy or coverage, please contact TOTO U.S.A. Inc., Customer Service Department, 1155 Southern Road, Morrow, GA 30260 (678) 466-1300 or (888) 295-8134 when calling from outside of U.S.A.

- Nous vous recommandons d'enregistrer les informations suivantes pour permettre un service rapide.

Date d'achat :	Nom du magasin :
	Téléphone : (      )

2024.4  
0IM147503

# TOTO

Manuel d'installation et d'utilisation

## Urinoir avec chasse-d'eau automatique Série UE906

Consignes de sécurité	...	P.2
Nom des pièces	...	P.6
Schéma de fonctionnement	...	P.7
Entretien quotidien	...	P.8
Contrôles périodiques	...	P.13
Remplacement de la batterie de sauvegarde	...	P.14
Dépannage	...	P.18
Service après-vente	...	P.30
Spécifications	...	P.31

Visionner la vidéo

#### Installation et réglage de l'urinoir

<https://vimeo.com/850235113?share>



- \* Des frais de communication peuvent s'appliquer.
- \* Peut ne pas être disponible pour certains environnements d'utilisation.



Veillez conserver le manuel d'installation et d'utilisation pour un usage ultérieur.

# Consignes de sécurité

Respectez toujours ces avertissements





**Avant l'utilisation, lisez attentivement ces « Consignes de sécurité » pour garantir que ce produit sera utilisé correctement.**

- Après avoir lu ces consignes, conservez-les à un endroit où les utilisateurs pourront les retrouver à tout moment.
  - Ce manuel utilise divers symboles pour fournir des conseils sur l'utilisation en toute sécurité du produit et pour éviter de blesser les clients ou d'autres personnes et d'endommager des biens.
- Les symboles et leur signification sont les suivants.

 <b>AVERTISSEMENT</b>	Cela indique qu'une mauvaise utilisation peut entraîner la mort ou des blessures graves.
 <b>MISE EN GARDE</b>	Cela indique qu'une mauvaise utilisation peut entraîner des blessures ou des dommages aux biens.

\* Des « dommages aux biens » signifie des dommages qui s'étendent à la maison / à la propriété personnelle et aux animaux domestiques.

Les symboles suivants sont utilisés pour classifier et expliquer les instructions que vous devez respecter.



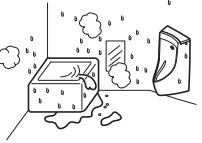

	 indique une utilisation interdite du produit. Le symbole à gauche indique que le démontage est interdit.
	 indique une étape obligatoire dans l'utilisation de ce produit. Le symbole à gauche indique que l'action est « obligatoire ».

La forme du produit peut être légèrement différente de celle du produit illustré dans les figures, en fonction du numéro de pièce.

## AVERTISSEMENT

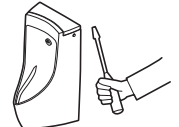
 Utilisation interdite à proximité de l'eau	<b>N'utilisez jamais le produit dans un endroit humide, comme près d'une baignoire ou d'une douche, où de la condensation pourrait se former à la surface.</b> Cela peut provoquer un dysfonctionnement.	
---	---	--

## AVERTISSEMENT

 <b>Ne pas démonter</b>	<b>Ne démontez pas et ne modifiez pas le produit sauf comme indiqué dans ce manuel.</b> Cela peut entraîner des problèmes tels qu'une coupure d'eau, une pulvérisation d'eau défectueuse ou des dommages au produit, ce qui pourrait entraîner des blessures ou des dommages matériels, tels que des effets personnels, causés par des fuites d'eau.	
 <b>Interdit</b>	<b>Ne nettoyez pas l'appareil complet à l'eau.</b> Cela pourrait provoquer un dysfonctionnement.	
	<b>Ne chargez pas, ne désassemblez pas, ne modifiez pas, n'altérez pas, ne déchargez pas volontairement et ne chauffez pas la batterie de sauvegarde. Ne la placez pas dans un feu.</b> Cela peut entraîner une fuite de fluide, une explosion ou une combustion de la batterie.	
	<b>N'utilisez pas une batterie autre que la batterie de sauvegarde prévue qui est livrée.</b> Cela pourrait provoquer un dysfonctionnement.	

## ⚠ MISE EN GARDE

### Ne pas soumettre l'urinoir à une force ou à des impacts importants.

Cela risque d'endommager l'urinoir, ce qui peut entraîner des blessures ou à des dommages causés à des biens tels que des effets personnels provoqués par des fuites d'eau.



### Si l'urinoir est fendillé ou cassé, ne touchez jamais les parties endommagées et n'utilisez pas l'urinoir.

Cela pourrait entraîner des blessures par les parties endommagées. Remplacez l'urinoir dès que possible.



Interdit

### Ne videz pas de l'eau chaude dans l'urinoir.

Cela risque d'endommager l'urinoir, ce qui peut entraîner des blessures ou à des dommages causés à des biens tels que des effets personnels provoqués par des fuites d'eau.



### Ne placez pas d'objet dans la cuvette.

Cela pourrait bloquer la voie de drainage et faire déborder l'eau de rinçage de l'urinoir, ce qui pourrait endommager les biens, tels que les effets personnels.

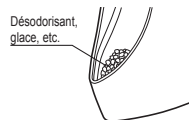

## ⚠ MISE EN GARDE

### Assurez-vous d'essuyer toute urine, condensation, détergent, eau ou tout autre liquide qui coule sur le sol, nettoyez-le avec un chiffon bien essoré.

Laisser ça sur le sol peut entraîner des taches ou une décoloration du sol.



### Si de la condensation se forme à la surface de l'urinoir ou à d'autres endroits, essuyez-la avec un chiffon sec.

Laisser ça sans intervenir peut entraîner des taches ou une décoloration du sol.

\* Ventiler les toilettes avec un ventilateur ou en ouvrant une fenêtre peut réduire la formation de condensation.



Obligatoire

### Si l'urinoir est bouché, fermez le robinet d'arrêt avant de déboucher l'urinoir avec un outil du commerce tel qu'un débouchoir à ventouse.

Tirer la chasse d'eau de l'urinoir quand il est bouché peut faire déborder l'eau ce qui peut entraîner des dommages causés à des biens tels que des effets personnels.



### Avant d'utiliser la batterie de sauvegarde dans ce produit ou lorsque vous la retirez du produit pour le stockage, conservez-la dans un endroit frais, sec et bien ventilé.

Sinon, cela peut avoir un impact négatif sur les performances de la batterie de sauvegarde.

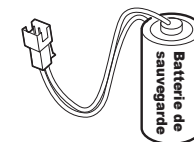

# Nom des pièces

Urinoir mural

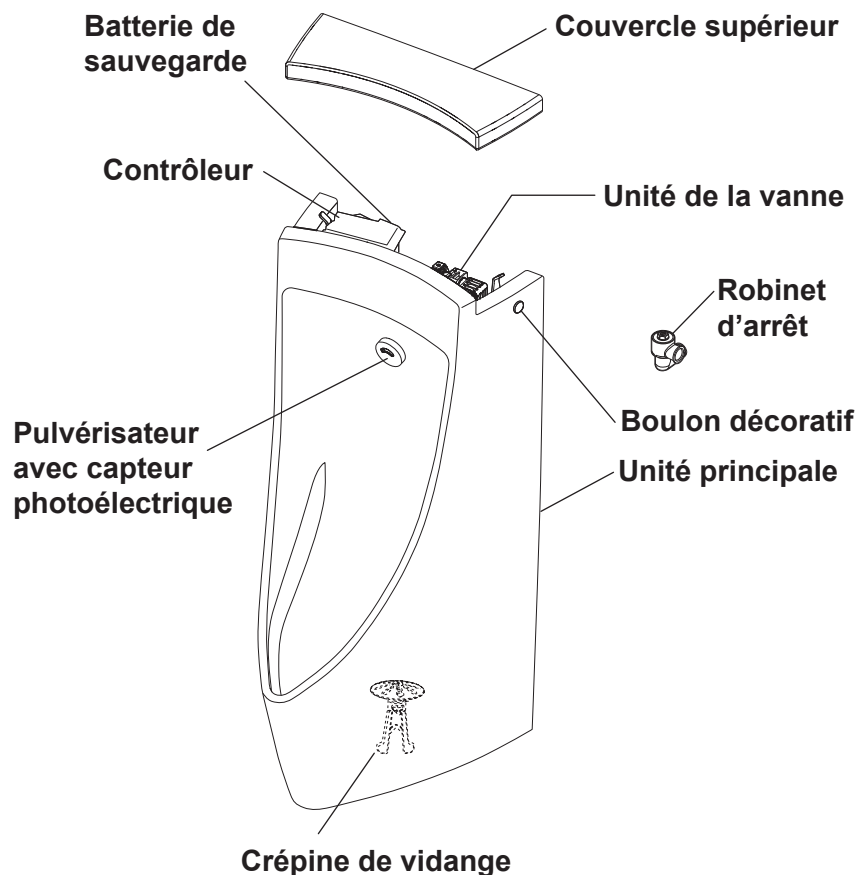

## MISE EN GARDE

Assurez-vous d'utiliser la Crépine de vidange fournie avec le produit.  
L'utilisation d'une autre Crépine de vidange peut réduire la capacité de rinçage du produit et avoir un impact négatif sur l'hygiène.

# Schéma de fonctionnement

Le fonctionnement de la chasse automatique de ce produit est décrit ci-dessous.

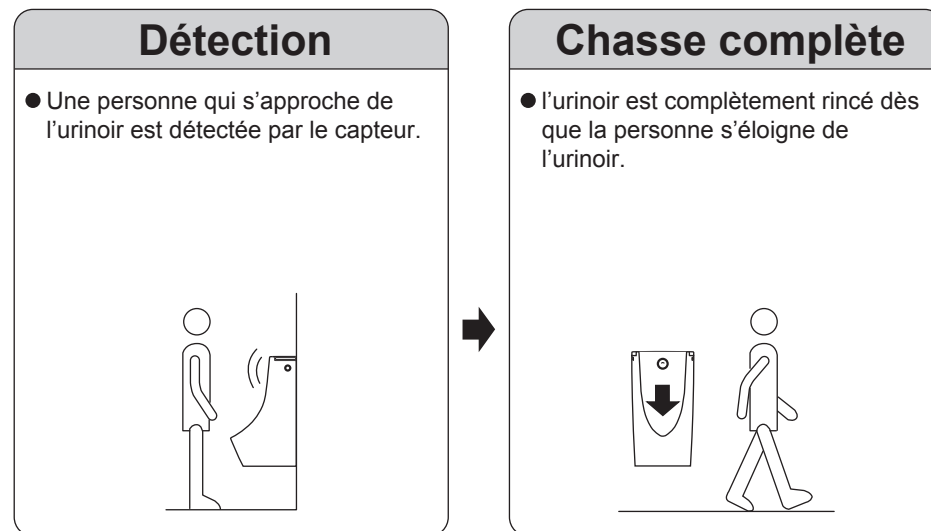

**Ce produit dispose des fonctions de chasse automatique suivantes.**

### <Chasse d'eau intermittente>

Cette fonction détecte la température extérieure et actionne la chasse de façon intermittente dans l'urinoir pour éviter les dommages du gel dus à une souhate chute des températures en hiver dans les régions normales.

### <Chasse d'eau de protection>

Cette fonction actionne la chasse d'eau de l'urinoir une fois toutes les 12 heures pour éviter un assèchement du siphon et du tuyau d'évacuation lorsque l'urinoir n'est pas utilisé pendant une longue période.

# Entretien

## Cuvette

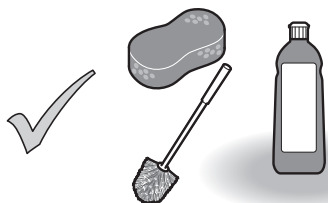

- Éponge de nettoyage
- Brosse
- Détergent neutre pour toilette



### NE PAS UTILISER

- Nettoyants acides forts ou alcalins forts nettoyants
- Nettoyants contenant des composants abrasifs
- Détergents à base de fluor (contenant du fluorure d'hydrogène ou du fluorure d'ammonium)
- Nettoyant hydrofuge
- Brosse métallique
- Brosse à récurer abrasive en nylon

### Environ de façon quotidienne

Nettoyez avec une éponge ou une brosse de nettoyage.

### À propos de CeFiONtect

CeFiONtect est la technologie développée indépendamment par TOTO dans laquelle les bosses sur la surface de la porcelaine sont adoucies ce qui rend difficile l'adhérence de la saleté et facilite son élimination.

### À propos des agents de revêtement de surface

N'utilisez pas d'agent hydrofuge, de détergent anti-taches ou d'agent de revêtement de surface. Ces produits n'endommagent pas la surface de la porcelaine mais leurs composants peuvent couvrir la surface de la porcelaine et réduire l'effet de la technologie intégrée de prévention de la saleté.

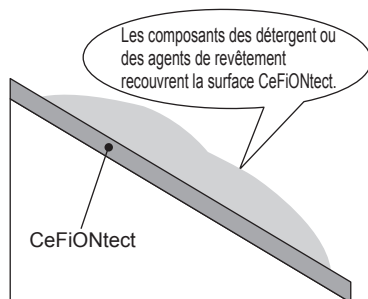

## Conseil-clé pour l'entretien de la surface de la cuvette

Lors du nettoyage de la surface de la cuvette, une serviette ou un autre objet peut être utilisé pour arrêter le rinçage automatique.

Suspendez une serviette ou un autre objet par dessus le capteur photoélectrique

Le capteur photoélectrique cesse de détecter

Retirez la serviette ou l'autre objet pour un redémarrage automatique

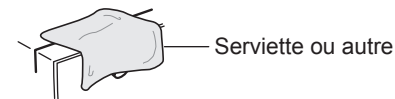

### ⚠ AVERTISSEMENT



Interdit

**Ne nettoyez pas l'appareil complet à l'eau.**  
Cela pourrait provoquer un dysfonctionnement.

## Entretien de l'urinoir

### Pour les taches légères

Lavez l'urinoir avec de l'eau en utilisant une brosse ou une éponge de nettoyage.

### Pour les taches importantes ou le tartre

**1** Éliminez l'humidité dans la zone sale.

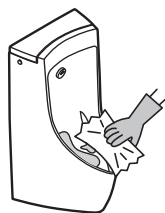

**2** Appliquez directement le produit de nettoyage pour toilette sur les taches.

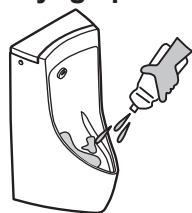

**3** Frottez l'urinoir avec une brosse ou une éponge de nettoyage.

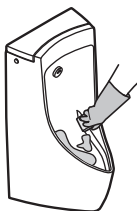

**4** Lavez l'urinoir à l'eau pour terminer la procédure.



## Entretien du pulvérisateur (unité principale)

### Pour les taches légères

Enlevez les taches avec un chiffon doux trempé dans l'eau froide ou chaude et essoré soigneusement.



### Pour les taches importantes

Essayez les taches avec un chiffon doux imbibé d'un détergent à vaisselle neutre dilué de manière appropriée. Essayez avec un chiffon humide puis un chiffon sec.

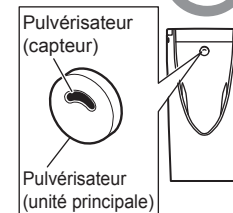

### Obligation

**N'utilisez pas des produits qui peuvent endommager la surface.**

Exemple :

- Les détergents acides, les agents de blanchiment à base de chlore, les détergents alcalins
- Les solvants tels que les diluants ou l'essence
- Les nettoyeurs contenant des composants abrasifs tels que les produits nettoyeurs ou les poudres à récurer
- Les brosses à récurer en nylon, les tampons à récurer ou les brosses métalliques

## Maintenance du pulvérisateur (capteur)

Enlevez les taches avec un chiffon fin et doux trempé dans l'eau froide ou chaude.

\* Faites particulièrement attention à ne pas endommager la surface du capteur lors de l'entretien. Des dommages ou des taches sur la surface du capteur peuvent entraîner un fonctionnement défectueux.

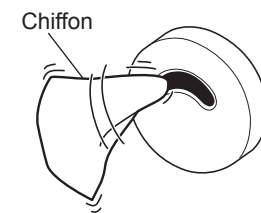

### Obligation

**N'utilisez pas des produits qui peuvent endommager la surface.**

Exemple :

- Les détergents acides, les agents de blanchiment à base de chlore, les détergents alcalins
- Les solvants tels que les diluants ou l'essence
- Les nettoyeurs contenant des composants abrasifs tels que les produits nettoyeurs ou les poudres à récurer
- Les brosses à récurer en nylon, les tampons à récurer ou les brosses métalliques

# Contrôles périodiques

## Entretien de la Crépine de Vidange

- Lorsque vous retirez la Crépine de Vidange pour la nettoyer, portez des gants en caoutchouc.
- Lorsque vous nettoyez la Crépine de Vidange, utilisez un détergent neutre et une éponge douce.

La détérioration qui se produit suite à une utilisation intensive du produit peut entraîner des problèmes de sécurité. Pour prévenir des accidents sérieux à cause de la détérioration dans le temps et garantir que le produit peut être utilisé plus longtemps, en toute sécurité et confortablement, réalisez l'inspection décrite une fois par an.

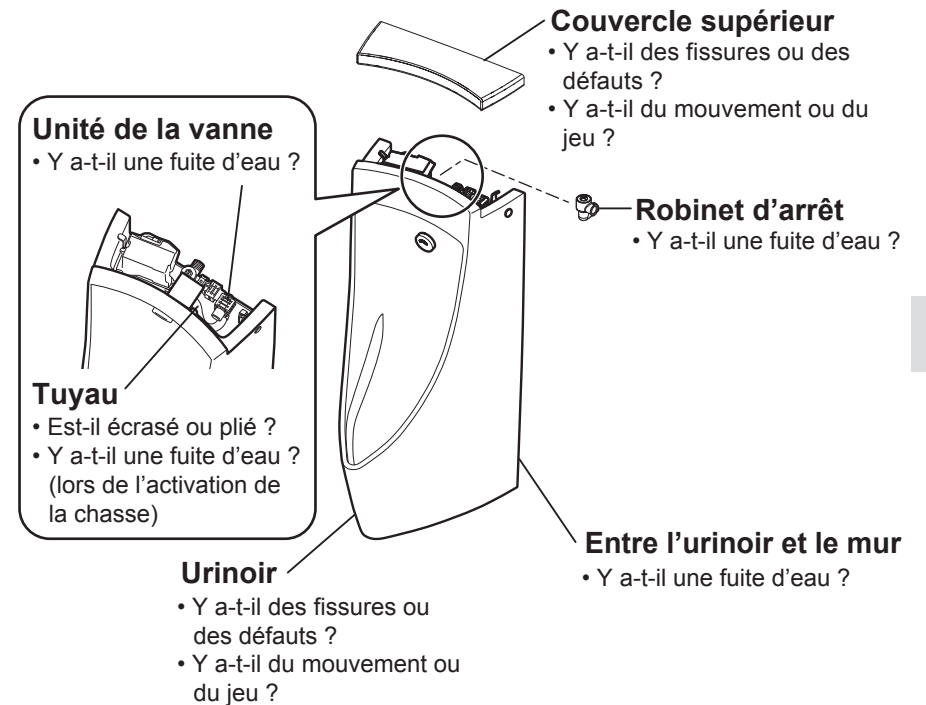

## Entretien du sol

### ⚠ MISE EN GARDE



Obligatoire

Assurez-vous de nettoyer toute urine, condensation, détergent, eau ou tout autre liquide qui coule sur le sol avec un chiffon bien essoré. Laisser ça sur le sol peut entraîner des tâches ou une décoloration du sol.

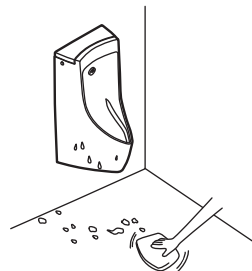

- Si de l'urine qui s'échappe de l'urinoir ou de la condensation qui se forme sur l'appareil tombe sur le sol, essuyez-la avec un chiffon bien essoré.
- Lorsque vous nettoyez, essuyez également tout détergent ou eau qui tombe sur le sol avec un chiffon bien essoré.

Élément inspecté	Date d'inspection (année / mois / jour)			Élément inspecté	Date d'inspection (année / mois / jour)		
Urinoir	/	/	/	Entre l'urinoir et le mur	/	/	/
Couvercle supérieur	/	/	/	Unité de la vanne	/	/	/
Tuyau	/	/	/	Robinet d'arrêt	/	/	/

## Remplacement du mécanisme du dispositif anti-retour

Assurez-vous de remplacer le mécanisme du dispositif anti-retour tous les 6 ans.

Sinon, l'eau pourrait s'écouler à l'envers et avoir un impact négatif sur les personnes.

Pour les demandes concernant le remplacement, consultez les détails sur la façon de nous contacter sur la couverture arrière.

## Remplacement de la batterie de sauvegarde

### Lors du remplacement de la batterie de sauvegarde

Lorsque la batterie de sauvegarde arrive à expiration, le capteur photoélectrique clignote toutes les 4 secondes et le fonctionnement de la chasse d'eau s'arrête.



### Remplacement de la batterie de sauvegarde

Demandez à un professionnel quand remplacer la batterie de sauvegarde.

#### ⚠ AVERTISSEMENT

Interdit	<p><b>N'utilisez pas une batterie autre que la batterie de sauvegarde prévue qui est livrée.</b> Cela pourrait provoquer un dysfonctionnement.</p>	
	<p><b>Ne coupez pas le câble électrique lorsque vous éliminez la batterie de sauvegarde.</b> Éliminer incorrectement la batterie peut provoquer sa mise en court-circuit et générer de la chaleur, une explosion ou une combustion qui peut conduire à des blessures ou un incendie.</p>	
Obligatoire	<p><b>Lorsque vous éliminez la batterie, isolez ses connecteurs avec une bande isolante.</b> Éliminer incorrectement la batterie peut provoquer sa mise en court-circuit et générer de la chaleur, une explosion ou une combustion qui peut conduire à des blessures ou un incendie.</p>	<p>Faire adhérer.</p>

Étant donné que la fonction de rinçage s'arrête dès que le capteur photoélectrique commence à clignoter dans un cycle de 4 secondes, reportez-vous aux instructions suivantes pour remplacer la batterie de secours.

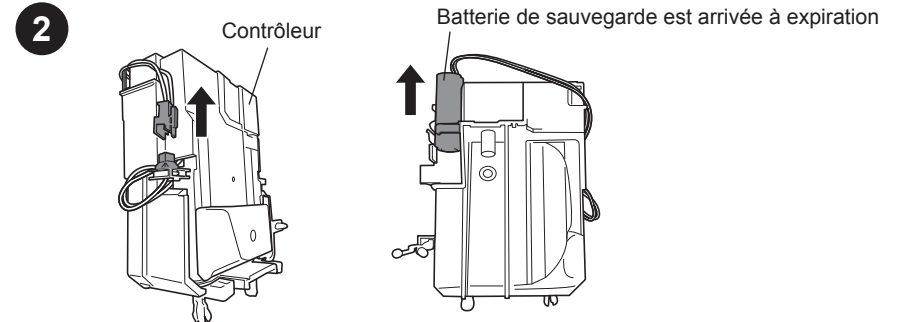
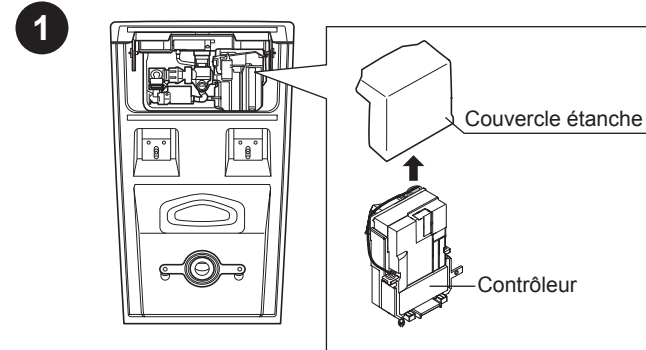

\* Rattachez le contrôleur (couvercle) lorsqu'il a glissé trop haut et qu'il s'est détaché.

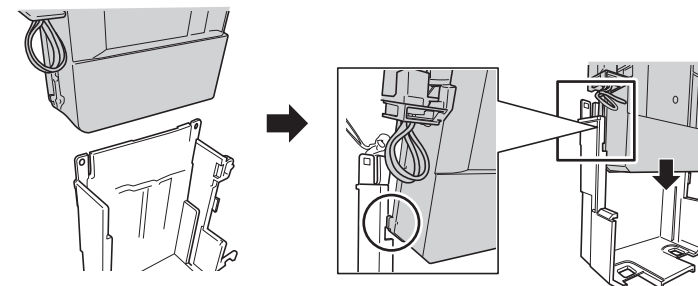



3

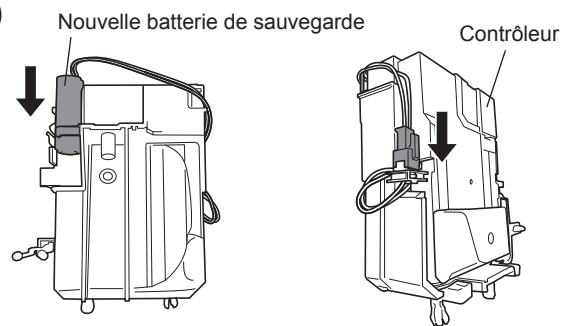

4

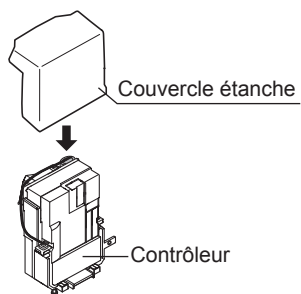

[Si vous ne pouvez pas utiliser le produit même après avoir remplacé la batterie]

- Le produit peut ne pas être utilisable pendant 5 minutes car il est en train de charger.

## Branchement / débranchement du connecteur

**Demandez à un professionnel quand remplacer la batterie de sauvegarde.**

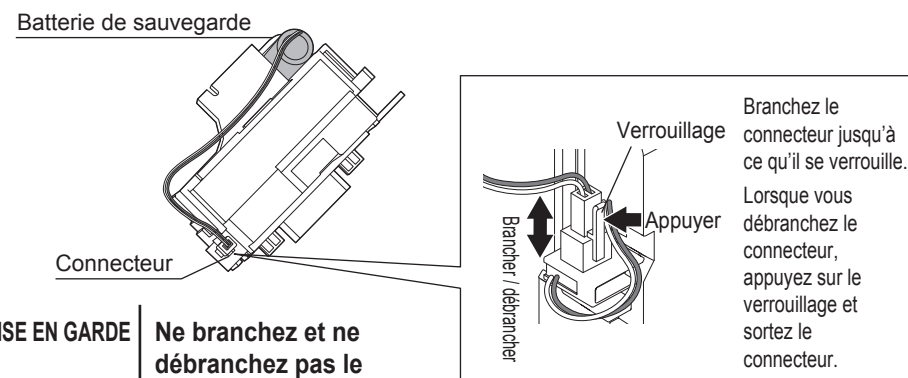

**MISE EN GARDE**

**Ne branchez et ne débranchez pas le connecteur avec les mains mouillées.**

Cela pourrait provoquer un dysfonctionnement.

# Dépannage

Si vous suspectez un mauvais fonctionnement, commencez par vérifier si l'alimentation en eau a été coupée. S'il n'y a pas de problème avec l'alimentation en eau, retirez le couvercle supérieur et inspectez les éléments indiqués ci-dessous. Pour les informations sur la position des éléments, reportez-vous à la section « Nom des pièces » page 6. Si vous n'avez pas résolu la cause du mauvais fonctionnement après avoir réalisé l'inspection ou si vous suspectez une défaillance, fermez la vis ouvrir / fermer du robinet d'arrêt. Ensuite, demandez à l'installateur ou au revendeur où vous avez acheté le produit de le réparer ou consultez les détails sur la façon de nous contacter sur la couverture arrière.

## Avant de demander une réparation

(Pour les informations sur le nom des éléments, reportez-vous aux page 6)

Symptôme	Situation	Remède	Référence
Le sol est mouillé	De la condensation qui s'est formée sur l'urinoir s'égoutte sur le sol.	Essuyez la condensation avec un chiffon sec et aérez l'urinoir.	page 12
	De l'urine qui s'est échappée de l'urinoir s'égoutte sur le sol.	Nettoyez régulièrement l'urine qui s'est échappée de l'urinoir avec un chiffon.	page 12
L'eau de la chasse ne sort pas ou pas assez.	Le filtre à eau est bouché.	Nettoyez le filtre à eau.	page 26
	Le robinet d'arrêt n'est pas ouvert.	Ouvrez le robinet d'arrêt.	pages 25 à 27
L'eau de la chasse ne s'arrête pas	—	Fermez le robinet d'arrêt et demandez à l'installateur ou au revendeur où vous avez acheté le produit de le réparer ou consultez les détails sur la façon de nous contacter sur la couverture arrière.	page 25
L'eau de la chasse coule toute seule	La chasse de l'urinoir fonctionne quand il n'est pas utilisé.	La fonction de chasse automatique s'active.	page 28

Symptôme	Situation	Remède	Référence
La DEL de détection est allumée ou clignote	La DEL de détection clignote pendant l'utilisation.	Remplacez la batterie de sauvegarde. (la DEL de détection clignote toutes les 4 secondes)	pages 14 à 16 et 28
Certaines parties de la surface de la cuvette ne sont pas rincées.	La surface de la cuvette peut repousser l'eau et ne pas rester mouillée.	Suivez la procédure dans la section « Entretien quotidien » pour nettoyer la surface de la cuvette.	page 8
	—	Suivez la procédure ci-dessus pour nettoyer la surface de la cuvette puis fermez complètement le robinet d'arrêt et rouvrez-le progressivement pour le régler.	-

## Dépose / installation du couvercle supérieur

### Outil utilisé



Clé Allen  
Diamètre nominal  
4 mm (5/32")

### ⚠ MISE EN GARDE



Interdit

**Ne serrez pas le boulon décoratif trop fort.**  
Cela pourrait endommager le boulon décoratif.



Obligatoire

**Ne laissez pas tomber le couvercle supérieur.**  
Cela pourrait fissurer le couvercle supérieur.

### Dépose du couvercle supérieur

- 1 **Desserrez les boulons décoratifs à gauche et à droite en les tournant dans le sens inverse des aiguilles d'une montre avec la clé Allen.**

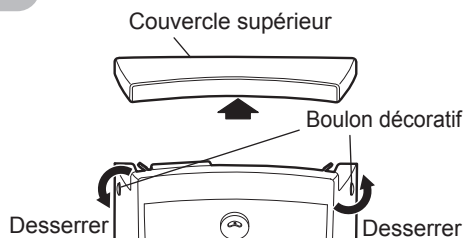

- 2 **Poussez le boulon décoratif desserré vers l'intérieur et soulevez le couvercle supérieur.**

### Installation du couvercle supérieur

- 1 **Fixez temporairement le système de fixation.**

\* Le réglage d'environ 5 mm (3/16") du système de fixation peut-être réalisé aussi bien à gauche qu'à droite.  
Toutefois, assurez-vous d'effectuer le reste de la procédure du même côté.  
(Dans l'exemple ci-dessous, le réglage d'environ 5 mm (3/16") est réalisé du côté gauche.)

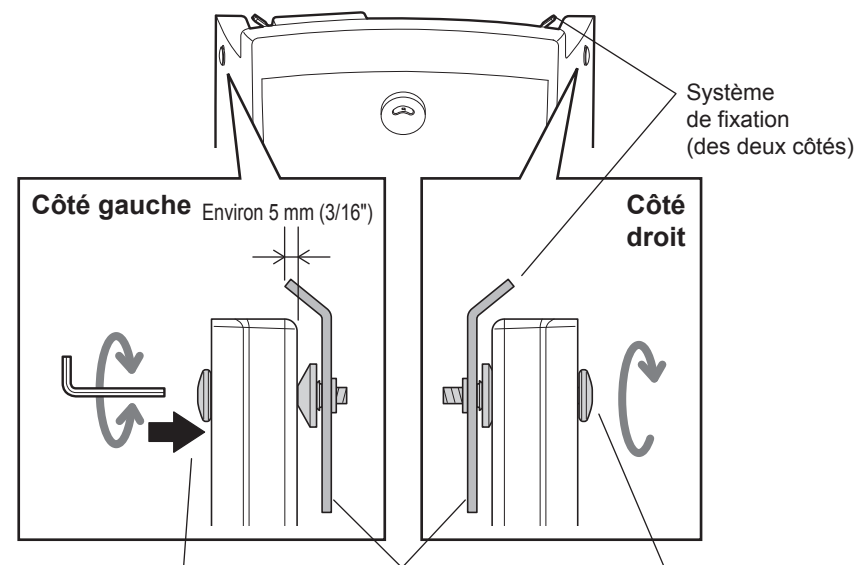

\* **Assurez-vous que le système de fixation est en position debout.**

Serrez le boulon décoratif à la main pour le fixer temporairement

Avec la tête du boulon décoratif appuyée contre la porcelaine, réglez le système de fixation pour que l'extrémité du système de fixation recouvre l'intérieur de la porcelaine d'environ 5 mm (3/16").

**2** Installez le couvercle supérieur de l'urinoir.

(1) Déplacez le couvercle supérieur vers la droite jusqu'à ce qu'il soit dans une position où il n'interfère plus avec le système de fixation.

(2) Installez le couvercle supérieur à partir du côté droit tout en l'appuyant contre le mur arrière.

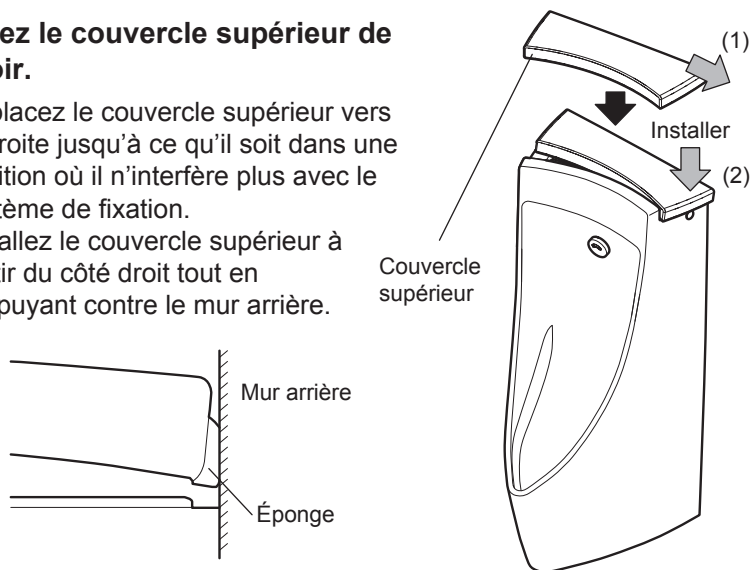

**3** Alignez l'extrémité du système de fixation avec le trou allongé du couvercle supérieur.

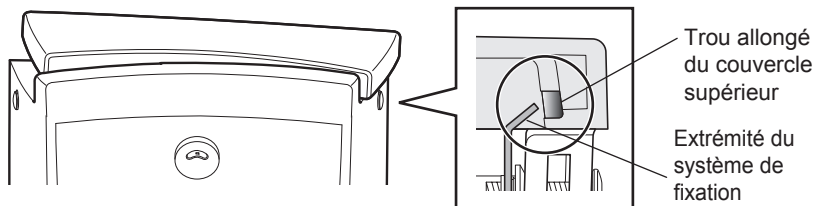

**4** Faites glisser le couvercle supérieur vers la gauche.

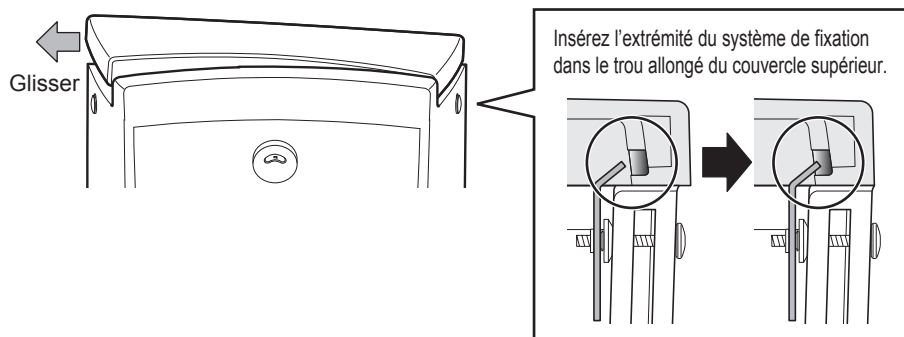

**5** Installez le côté gauche du couvercle supérieur de l'urinoir.

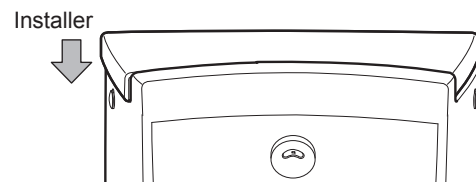

**6** Faites glisser le couvercle supérieur vers le centre de l'urinoir.

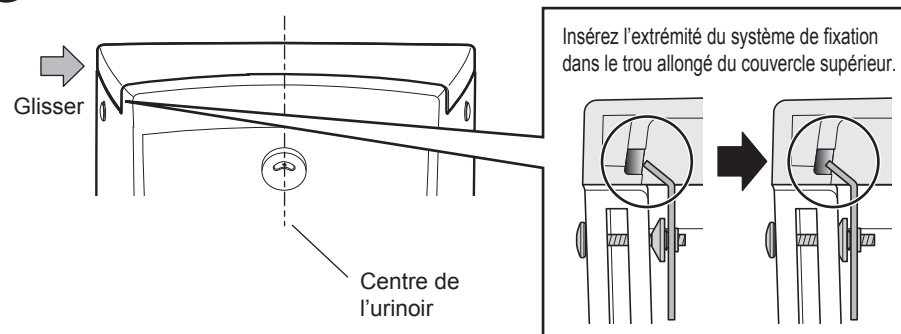

**7** Serrez le côté gauche du système de fixation.

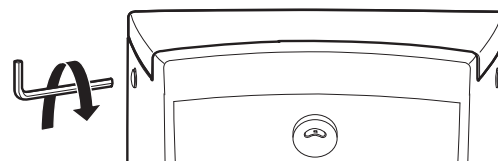

**8** Serrez le côté droit du système de fixation.

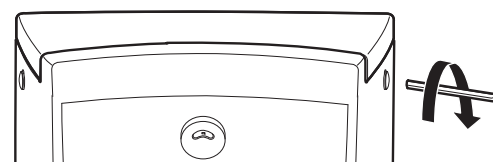

\* Vérifiez que le couvercle supérieur ne se détache pas.

## Installation terminée

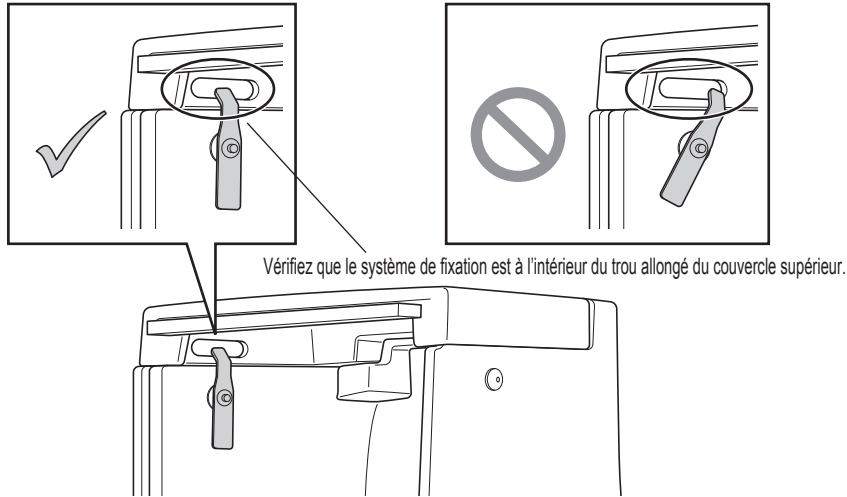

## Combinaison du couvercle supérieur et de l'unité de l'urinoir

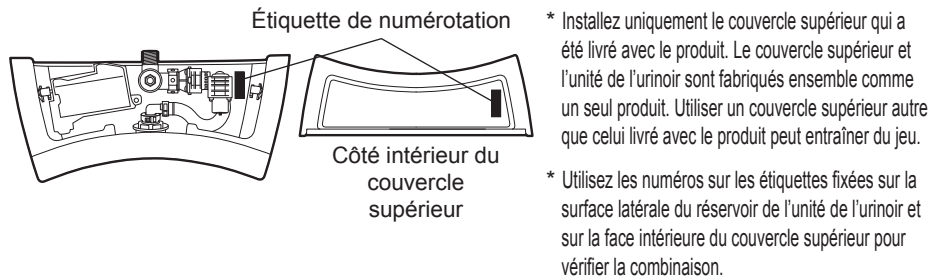

## Si le système de fixation se détache

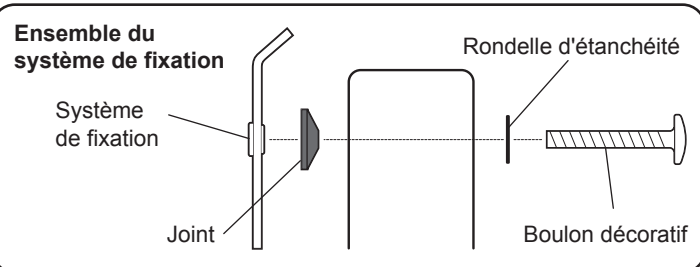

Si le système de fixation se détache, reportez-vous au diagramme de gauche pour effectuer l'assemblage.

## L'eau ne sort pas

Si la DEL de détection clignote ou si vous n'êtes pas sûr qu'elle a cligné.

- (1) Vérifiez la connexion du connecteur de la batterie de sauvegarde.

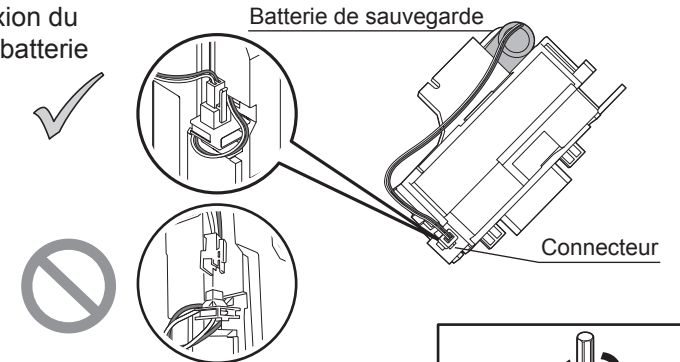

- (2) Ouvrez la vanne principale et le robinet d'arrêt.

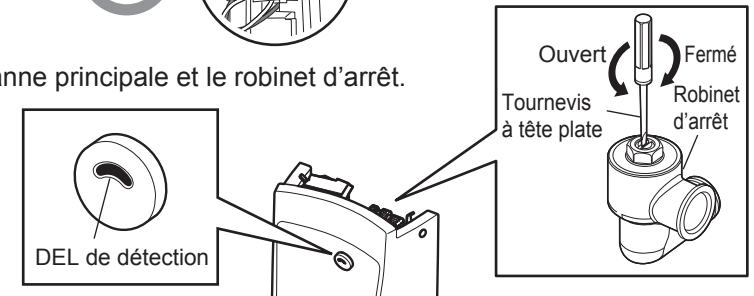

\* Si l'eau ne coule pas encore, utilisez un tournevis plat pour fermer le robinet d'arrêt. Ensuite, demandez à l'installateur ou au revendeur où vous avez acheté le produit de le réparer ou consultez les détails sur la façon de nous contacter sur la couverture arrière.

## L'eau ne s'arrête pas

Fermez le robinet d'arrêt ou la vanne principale avant d'exécuter la procédure.

Utilisez un tournevis plat pour fermer le robinet d'arrêt.

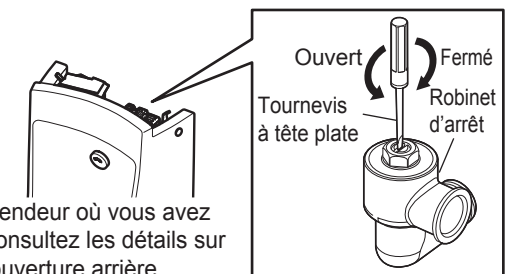

\* Demandez à l'installateur ou au revendeur où vous avez acheté le produit de le réparer ou consultez les détails sur la façon de nous contacter sur la couverture arrière.

Fermez le robinet d'arrêt ou la vanne principale avant d'exécuter la procédure.

## L'eau de la chasse est insuffisante

**MISE EN GARDE** Si l'eau de la chasse est insuffisante, réglez le robinet d'arrêt.  
Un manque d'eau de la chasse peut réduire la capacité de rinçage du produit et avoir un impact négatif sur négativement l'hygiène.

- 1** Vérifiez que l'eau de la chasse ne sort pas lorsque l'urinoir effectue une opération de rinçage après avoir détecté votre main.

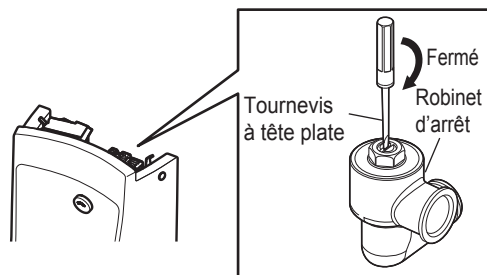

- 2** Passez la main devant le capteur pour relâcher la pression dans le tuyau d'alimentation en eau. (Une petite quantité d'eau sortira du pulvérisateur.)



\* Si la pression interne n'est pas relâchée, de l'eau peut couler lorsque vous retirez le guide de broche.

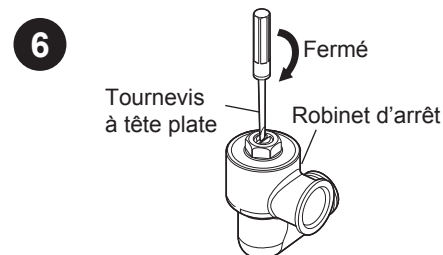
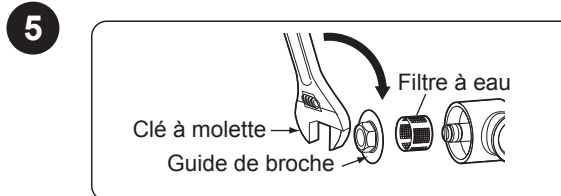
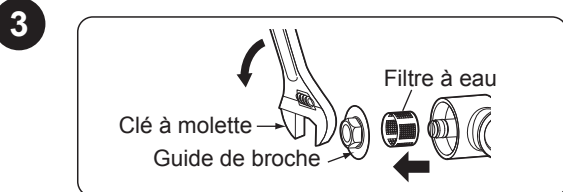

\* Si la quantité d'eau n'est toujours pas adaptée, demandez à l'installateur ou au revendeur où vous avez acheté le produit de le réparer ou consultez les détails sur la façon de nous contacter sur la couverture arrière.

## La DEL de détection est allumée ou clignote

<Si le produit est utilisé>

- La DEL de détection n'est pas allumée

<Si la batterie de sauvegarde arrive à expiration>

- La DEL de détection clignote toutes les 4 secondes

<Lors de la mise en MARCHÉ (seulement pendant 10 minutes)>

- La DEL de détection clignote

- \* Le produit ne peut pas être utilisé pendant 5 minutes après le branchement de la batterie de sauvegarde.
- \* Pendant une période de 10 minutes après la période de 5 minutes qui suit le branchement de la batterie de sauvegarde, la DEL de détection clignote lorsque le capteur photoélectrique détecte un objet pour vous permettre de vérifier l'état de la détection. La DEL de détection ne clignote plus même si elle détecte quelque chose après cette période de 10 minutes.

## La chasse coule toute seule

**Ce produit dispose des fonctions de chasse automatique suivantes.**

<Chasse d'eau intermittente>



Cette fonction détecte la température extérieure et actionne la chasse de façon intermittente dans l'urinoir pour éviter les dommages du gel dus à une souhate chute des températures en hiver dans les régions normales.

- \* Si la fréquence à laquelle la chasse coule toute seule est différente de celle des fonctions de rinçage automatiques, consultez les détails sur la façon de nous contacter sur la couverture arrière.

<Chasse d'eau de protection>

Cette fonction actionne la chasse d'eau de l'urinoir une fois toutes les 12 heures pour éviter un assèchement du siphon et du tuyau d'évacuation lorsque l'urinoir n'est pas utilisé pendant une longue période.

## Pièces de rechange

Nom de la pièce	Grille du siphon	Batterie de sauvegarde (pile sèche)
Apparence		

**Pour acheter des pièces de rechange ou des pièces vendues séparément, consultez les détails sur la façon de nous contacter sur la couverture arrière.**

# Service après-vente

Avant de demander une réparation, reportez-vous à la section « Dépannage » page 18.

## Remplacement de pièce

- Les pièces et les produits enlevés suite à une réparation gratuite sont la propriété de TOTO U.S.A. Inc.

## Durée minimum de fourniture des pièces de rechange

- Les pièces de rechange\*1 de ce produit seront disponibles pendant un maximum de 7 ans après l'arrêt de la production du produit.
- \*1 Les pièces nécessaires pour maintenir la fonctionnalité et très susceptibles de nécessiter un remplacement pendant la durée de vie du produit
- \* Il est possible qu'il ne soit plus possible de réparer le produit après l'écoulement de la période de fourniture des pièces d'entretien.
- \* Notez que des pièces de remplacement (des pièces avec des spécifications, des formes ou dans des matériaux différents) seront peut-être disponibles même après la période de fourniture.

## Si vous demandez une réparation

### [Où demander une réparation]

Demandez à l'installateur ou au revendeur où vous avez acheté le produit de le réparer ou consultez les détails sur la façon de nous contacter sur la couverture arrière.

# Spécifications

Type	Montage mural	
	Auto-générateur	
Numéro de pièce	UE906UVG	UE906EVG (Pour la vente au Mexique uniquement) (Commande sur mesure pour les États-Unis)
Dimensions mm (") L x P x H	380 x 390 x 690 (14-15/16 x 15-3/8 x 27-3/16)	
Alimentation	Auto-générateur	
Température de fonctionnement	0 à 40 °C	
Distance de détection	Réglé automatiquement à 650 mm (25-19/32") ou moins * Ne peut pas être installé là où il y a moins de 650 mm (25-19/32") entre le capteur et le mur	
Durée de détection nécessaire	Environ 5 secondes ou plus (pas de détection de moins de 5 secondes)	
Pression de l'alimentation en eau	15 psi (en écoulement) à 80 psi	
Volume standard de la chasse	0.125 GPF (0.473 LPF)	0.5 GPF (1.9 LPF)
Chasse d'eau de protection	0.125 GPF (0.473 LPF) toutes les 12 heures	0.5 GPF (1.9 LPF) toutes les 12 heures
Raccordement de l'alimentation en eau	15 A (NPT1/2)	
Eau utilisée	Eau du robinet / eau recyclée	